



D.P. Associates

Simulador Para Entrenamiento De Conductores

“El simulador para conductores PatrolSim™ IV utiliza lo último en tecnología de simulación digital para crear prácticamente cualquier clase de escenarios de entrenamiento práctico a fin de mejorar las conductas de manejo y las habilidades en un entorno libre de riesgos.”

CARACTERÍSTICAS CLAVE

- Vista de 180° usando el ambiente de conducción de inmersión con pantalla de plasma de tres canales que combina la apariencia y la sensación de un vehículo real.
- El software de avanzada brinda ilustraciones e imágenes nítidas y vívidas para reforzar los objetivos del aprendizaje.
- El volante cargado con fuerza proporciona una reacción en tiempo real para mejorar la memoria muscular en situaciones como el estallido de una llanta o la presencia de cargas movilizadas.
- Las gráficas de alta resolución en las pantallas de plasma brindan un realismo incomparable.

PATROLSIM IV



- NUEVO software Creador de Escenarios – editor de escenarios fácil de usar, sólo arrastrar y soltar.

ESPECIFICACIONES

- Altura: 2,11 metros (83 pulgadas)
- Ancho: 2,94 metros (119 pulgadas)
- Profundidad: 1,7 metros (63 pulgadas)
- Peso: 544 Kg (1.200 libras)
- Requisitos de energía:
- 60Hz, 20-amp, 115vca - Simulador
- 60Hz, 15-amp, 115vca - OpCon
- Tamaño mínimo de la sala: 10'x10'x8'Al.
- BTU de enfriamiento por hora: 12.000

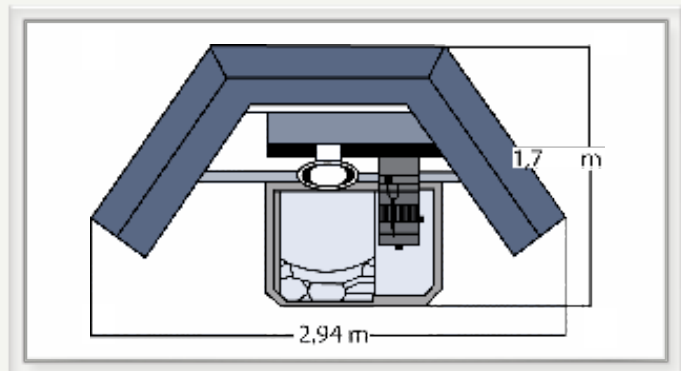



Simulador Para Entrenamiento De Conductores



Practique las habilidades de alto riesgo en un entorno virtual.



Mejore el tiempo de reacción o de respuesta del agente de policía con nuestro curso de entrenamiento en pista de habilidades



Entrenamiento en respuestas coordinadas.



El NUEVO software Creador de Escenarios de arrastrar y soltar hace que sea muy fácil la creación de escenarios de entrenamiento personalizados.

CARACTERÍSTICAS Y BENEFICIOS

- Practique las habilidades críticas de toma de decisiones en un entorno libre de riesgos.
- Completo entrenamiento con cientos de Escenarios Certificados POST que consisten en paradas de tráfico, persecuciones, múltiples vehículos, respuestas de emergencia, etc.
- SimCommander permite que el conductor navegue por el programa de entrenamiento mediante la pantalla sensible al tacto, liberando los recursos del entrenador.
- Escenarios coordinados para entrenamiento en persecuciones, mediante múltiples simuladores en red.
- Los agentes de policía pueden practicar las habilidades de manejo de vehículos, incluyendo maniobras de técnicas de intervención en persecuciones (PIT, en inglés), giros en J y circuito de prácticas de aceleración lateral.
- OpCon / Estación de Operación del Instructor (IOS)
- Controle y conduzca un vehículo en cualquier escenario para personalizar la experiencia de entrenamiento.
- Actúe como el despachador.
- Controle el entorno de entrenamiento cambiando las condiciones atmosféricas, la hora del día y las características del vehículo.
- Compatible con el uso de simuladores de fuerza.
- Compatible con herramientas de puntuación y análisis de intersecciones.
- Probado y certificado según los Estándares Aplicables de Seguridad y Emisiones (CSA US, CE y FCC).
- Opciones de remolques de entrenamiento móvil disponibles para compra o alquiler.

L-3/D.P. Associates Inc.
1320 Braddock Place, Ste 700
Alexandria, VA 22314
703.664.2950

www.L-3training.com